

Cutii de protectie pentru robinete de bransament

TYP 9501N-GG

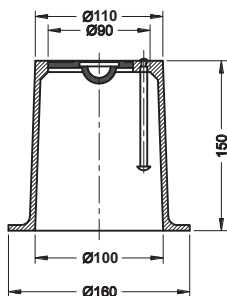

Cutii de protectie pentru robinete de bransament

Corp - Fonta cenusie EN-GJL-250
 Capac - Fonta cenusie EN-GJL-250
 Fonta ductila EN-GJS-400-15
 Masa: 6 kg

Cutii de protectie pentru robinete montate ingropat, pentru apa sau gaz

TYP 9501W-GG

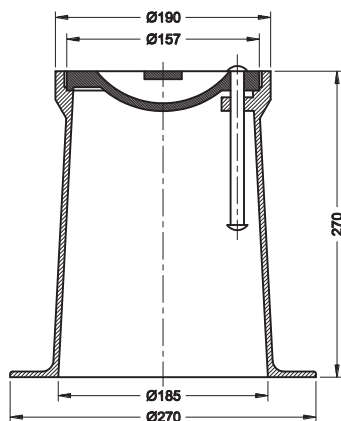
Cutii de protectie pentru robinete montate ingropat
TIP 4056

Corp - fonta cenusie EN-GJL-250
 Capac - fonta cenusie EN-GJL-250 sau
 fonta ductila EN-GJS-400-15
 inscriptionat cu "W" sau "GAZ"

Masa: 10 kg

Capacul si corpul cutiei sunt protejate cu
 vopsea bituminica

Cutie de protectie pentru hidranti subterani

TYP 9501H-GG

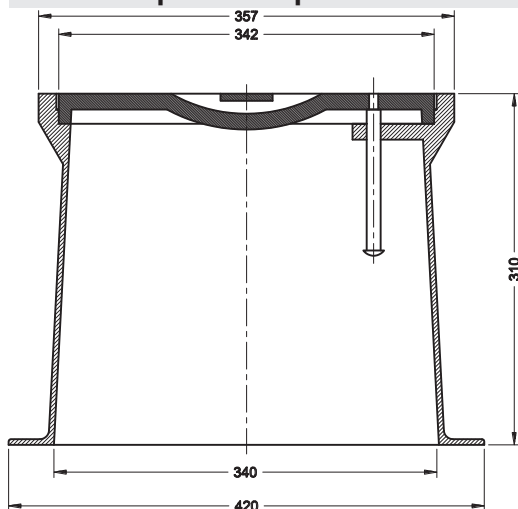
Cutie de protectie pentru hidranti subterani DN 80
TIP 4055

Corp - fonta cenusie EN-GJL-250
 Capac - fonta cenusie EN-GJL-250 sau
 fonta ductila EN-GJS-400-15
 inscriptionat "HYDRANT"

Masa: 30 kg

Capacul si corpul cutiei sunt protejate cu
 vopsea bituminica